

Ciężar

Operating weight with standard bucket, excluding operator	6025 kg
Dodatkowy ciężar długiego drążka pogłębiarki	115 kg
Ciśnienie geostatyczne ze standardowym drążkiem pogłębiarki oraz gumowymi gaśnieniami	32.51 kPa

Silnik

Producent / Model	Yanmar / 4TNV98-ESDB6
Paliwo	Olej napędowy
Liczba cylindrów	4
Pojemność skokowa	3300 cm ³
Maksymalna moc przy 2200 obr./min. (DIN 6271)	37.3 kW
Maks. moment obrotowy przy 1400 obr./min.	206.0 Nm

Wydajność

Siła kopania, standardowy drążek pogłębiarki (ISO 6015)	26000 N
Siła kopania, wydłużony drążek pogłębiarki (ISO 6015)	22600 N
Siła kopania, łyżka (ISO 6015)	39900 N
Siła ucięcia (teoretycznie przy wydajności 90%)	51975 N
Prędkość jazdy, niski zakres	2.1 km/h
Prędkość jazdy, wysoki zakres	3.9 km/h

Układ hydrauliczny

Typ pompy	Jedna pompa tłokowa z napędem elektrycznym oraz dwie pompy zębate z napędem elektrycznym
Całkowita pojemność pompy	144.10 L/min
Przepływ pomocniczy	52.50 L/min
System relief pressure for auxiliary circuit 3	230.00 bar
System relief pressure for auxiliary circuit 2	210.00 bar
Auxiliary relief	230.0 bar

System obrotowy

Obrót wysięgnika w lewo	70°
Obrót wysięgnika w prawo	50°
Stopień obrotu	9.6 RPM

Pojemności płynów

Układ chłodzenia	4.20 L
Smarowanie silnika oraz filtra olejowego	11.60 L
Zbiornik paliwa	78.00 L
Układ hydrauliczny ze schowanym siłownikiem łyżki i pogłębiarki, łyżką na podłożu oraz opuszczonym lemieszem	100.00 L

Ochrona środowiska

Poziom hałasu LpA(Dyrektywa UE 2000/14/EC)	77 dB(A)
Poziom hałasu LWA(Dyrektywa UE 2000/14/EC)	97 dB(A)

Wyposażenie standardowe

1980 mm dozer blade	Konsole z regulacją do przodu/w tył
400 mm steel tracks	Kabina TOPS/ROPS ¹
Ekran silnika / układu hydraulicznego z opcją wyłączenia	Zawór podtrzymujący obciążenie wysięgnika
Sterowanie ręczne pomocniczego układu hydraulicznego	Wiązka przewodów do światła obrotowego
Blokady konsoli sterowania	W pełni regulowana klimatyzacja
Joysticki układu hydraulicznego	Urządzenie ostrzegające przed przeciążeniem
Dwubiegowy napęd jazdy	Ochrona przeciwsłoneczna
Schówek zamykany na klucz	Lewe tylne lustro
Klakson	Elektryczna pompa paliwa
Światła robocze	Automatyczny system trybu jałowego
Zwijany pas bezpieczeństwa	Gwarancja: 12 miesięcy, 2000 godzin
Fotel amortyzowany z wysokim oparciem	

1. Tip Over Protective Structure (TOPS) – Spełnia wymogi normy ISO 12117

Zakres roboczy

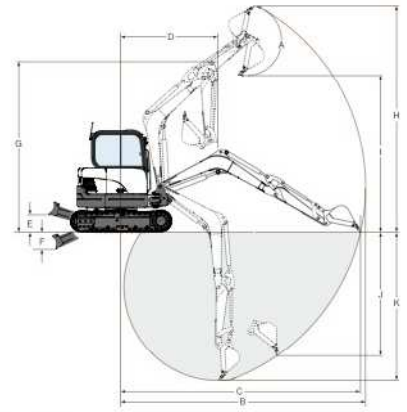

(A)	179°	(G)	4296.0 mm
(B)	6130.0 mm	(H)	5685.0 mm
(C)	6005.0 mm	(H*)	5853.0 mm
(C*)	6380.0 mm	(I)	3940.0 mm
(D)	2415.0 mm	(I*)	4125.0 mm
(D*)	2500.0 mm	(J)	3095.0 mm
(E)	435.0 mm	(K)	3725.0 mm
(F)	415.0 mm	(K*)	4145.0 mm

Wymiary

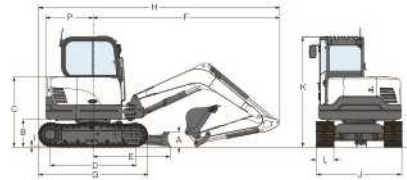

(A)	350.0 mm	(I)	14.0 mm
(B)	820.0 mm	(J)	1980.0 mm
(C)	1623.0 mm	(K)	2550.0 mm
(D)	1990.0 mm	(L)	400.0 mm
(E)	1805.0 mm	(M)	667.0 mm
(F)	4295.0 mm	(N)	818.0 mm
(G)	2550.0 mm	(O)	2415.0 mm
(H)	5565.0 mm	(P)	1102.0 mm
(H*)	5669.0 mm	(Q)	2180.0 mm

Wyposażenie opcjonalne

Gaśnienice gumowe	Trzeci pomocniczy obwód hydrauliczny (orurowanie chwytakowe)
Drugi pomocniczy obwód hydrauliczny	Długi drążek pogłębiarki