

**HGR-03**

**HGR-05**

**HGR-10**

**HGR-15**

**HGR-18**

**HGR-22**

**HGR-25**

**HGR-30**

**HGR-41**

Abbruch- und Sortiergreifer

Für Trägergeräte von 3 t bis 60 t



# Abbruch- und Sortiergreifer

Für Trägergeräte von 3 t bis 60 t

## Einsatzbereiche:

Aufgrund ihrer ausgezeichneten Klemmkraft bieten sich die Ingersoll Rand "HGR" Abbruch- und Sortiergreifer für eine Vielzahl von Arbeiten an: sortieren, einsammeln und beseitigen von Abbruchmaterial, Felsbrocken, Bauschutt und sonstigen Abfällen, wodurch der gesamte Abtransport wesentlich beschleunigt wird.

## Vorteile:

- ▶ Kann an Trägergeräten von 3 t bis 60 t eingesetzt werden
- ▶ Kompakt, einfach zu handhaben, schnell und vielseitig
- ▶ Der 360° Endlos-Drehmotor ermöglicht den Einsatz auch unter schwierigen Bedingungen, ohne die Sicherheit des Fahrers zu gefährden
- ▶ Langlebige Hardox 400 Stahlkonstruktion
- ▶ Hohe Klemmkraft durch ein Blockventil (ausgenommen HGR-03), das die Greiferschalen geschlossen hält und die Zylinder vor Leckagen schützt
- ▶ Auswechselbare Messer



MODELL		HGR-03	HGR-05	HGR-10	HGR-15	HGR-18	HGR-22	HGR-25	HGR-30	HGR-41
A	mm	1040	1500	1750	1850	1850	2070	2070	2200	2500
B	mm	400	600	800	800	1000	1000	1200	1400	1500
C	mm	510	640	640	830	830	895	895	1110	1110
D	mm	830	1040	1270	1295	1278	1525	1525	1650	1850
Fassungsvermögen	l	60	210	390	440	550	800	1000	1200	1600
F1	t	2	3	4	5	6	7	8	10	14
Ölmenge Drehbewegung	l/min	10	10	30	30	30	50	50	50	50
Öldruck Drehbewegung	bar	200	200	200	200	200	200	200	120	120
Ölmenge öffnen/schließen	l/min	20	25	40	40	40	60	60	90	120
Öldruck öffnen/schließen	bar	200	320	320	320	320	320	320	320	320
Drehung	°	360	360	360	360	360	360	360	360	360
Betriebsgewicht	kg	280	548	880	1055	1200	1703	1855	2456	3640
Baggergewicht	t	3/5	5/10	10/15	15/20	16/22	22/30	25/35	30/40	40/60

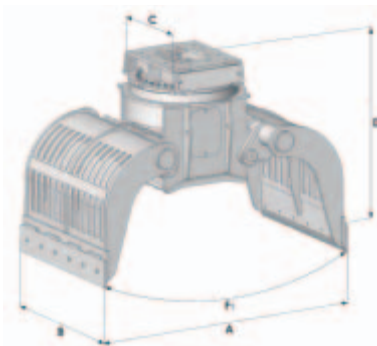

**Montabert SAS**

203, route de Grenoble  
69800 St Priest, France

Tel. +33-(0)4 72 22 97 97 Fax. +33-(0)4 72 22 97 56  
montabert\_marketing@eu.irco.com

www.montabert.com

Der Inhalt dieser Broschüre schließt jede Änderung der Garantiebedingungen sowie Nebenvereinbarungen, ob ausdrücklich oder stillschweigend, für die hier beschriebenen Produkte vollständig aus. Es gelten ausschließlich die derzeit gültigen Verkaufs- und Lieferkonditionen und Garantiebedingungen von Ingersoll Rand. Diese können jederzeit angefordert werden. Technische Änderungen ohne Vorankündigung vorbehalten.