

Dane techniczne DVH 600

Typ		DVH 600
Ciężar własny	kg	400
Ciężar roboczy	kg	420
Szerokość robocza	mm	650
Średnica wałów	mm	325
Siła odśrodkowa	kN	10
Częstotliwość	Hz	60
Silnik		Lombardini
Typ silnika		Diesel 15 LD 315
Moc	kW / KM	5,0/6,8

Zmiany techniczne zastrzeżone

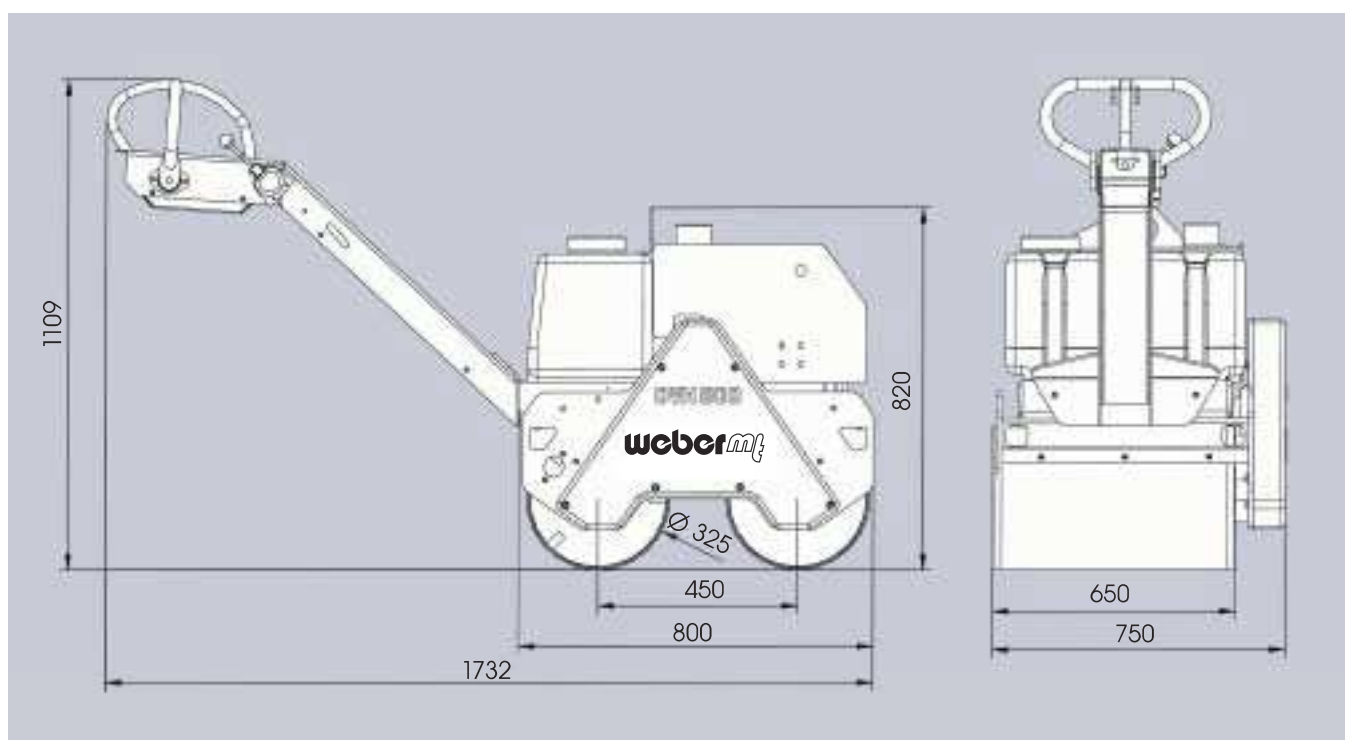

DVH 600



Walec DVH 600 to optymalne rozwiązanie przy budowie chodników, ścieżek rowerowych i parkingów.

Maszyna cechuje się dużą wydajnością, żywotnością i bezpieczeństwem obsługi.

- Łatwo dostępny silnik umieszczony z przodu maszyny
- Zbiornik wody o dużej pojemności
- Bezstopniowa regulacja prędkości i wyłącznik awaryjny
- Możliwość załączania wibracji przy każdych obrotach silnika
- Niski poziom wibracji na rękojeści
- Szybki bieg ułatwiający przemieszczanie maszyny na placu budowy
- Centralnie umieszczony uchwyt dźwigowy
- Hamulec postojowy