

Wymiary

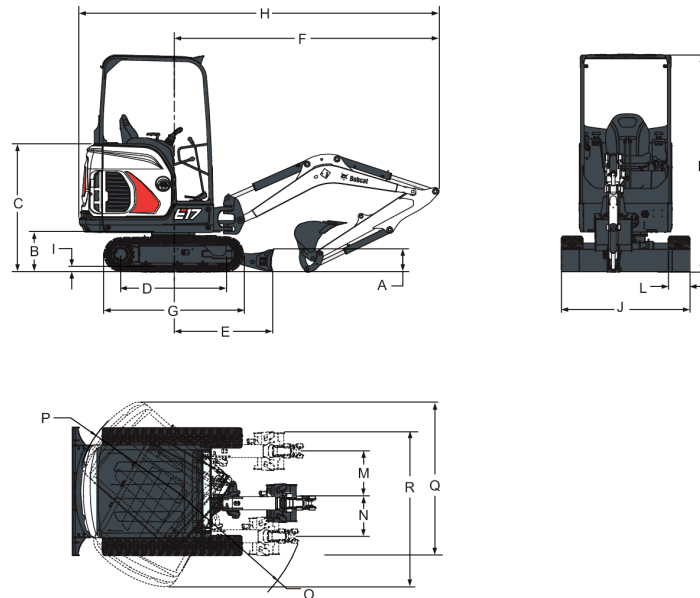

(A) Wysokość lemiesza	235.0 mm
(B) Prześwit, nadwozie na linii podłoża	419.0 mm
(C) Linia podłoża do górnej części pokrywy silnika	1340.0 mm
(D) Długość gąsienicy na podłożu	1114.0 mm
(E) Linia środka maszyny do lemiesza	1045.0 mm
(F) Min. promień w pozycji jazdy	2666.0 mm
(G) Długość całkowita zespołu gąsienicy	1476.0 mm
(H) Łączna długość w pozycji jazdy	3665.0 mm
(I) Wysokość ucha gąsienicy	25.0 mm
(J) Szerokość lemiesza	980.0 mm
(J*) Szerokość lemiesza (z przedłużeniami)	1360.0 mm
(K) Wysokość	2299.0 mm
(L) Szerokość gąsienicy	230.0 mm
(M) Linia środka maszyny do linii środkowej wyposażenia roboczego, obrót w lewo	433.0 mm
(N) Linia środka maszyny do linii środkowej wyposażenia roboczego, obrót w prawo	589.0 mm
(O) Min. promień obrotu	1128.0 mm
(P) Prześwit przy obrocie, z tyłu	1009.0 mm
(Q) Szerokość robocza przy maks. obrocie w prawo	1801.0 mm
(R) Szerokość robocza przy maks. obrocie w lewo	1645.0 mm

Zakres roboczy

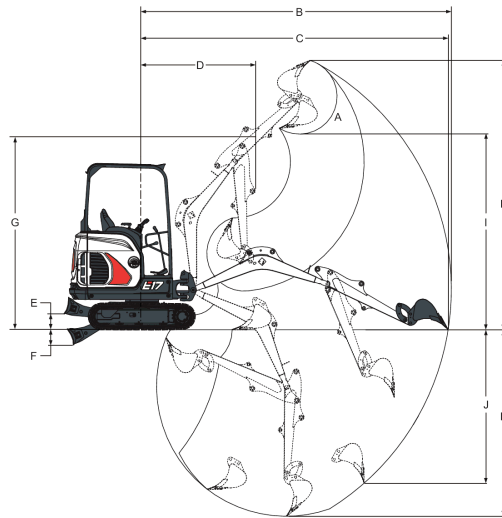

(A) Kąt obrotu łyżki	196.0°
(B) Maks. zasięg wyposażenia roboczego	3919.0 mm
(C) Maks. zasięg na poziomie podłoża	3871.0 mm
(D) Maks. promień wyposażenia roboczego z wyciągnikiem na maks. wysokości oraz całkowicie wysuniętą pogłębiarką	1526.0 mm
(E) Maks. wysokość lemiesza	220.0 mm
(F) Maks. głębokość lemiesza	204.0 mm
(G) Maks. wysokość wyposażenia roboczego ze schowaną pogłębiarką	2405.0 mm
(H) Maks. wysokość zębów łyżki	3371.0 mm
(I) Maks. wysokość opróżniania	2370.0 mm
(J) Maks. głębokość pionowego muru, który może być wykopany	1810.0 mm
(K) Maks. głębokość kopania	2249.0 mm

Udźwig – długi lemiesz

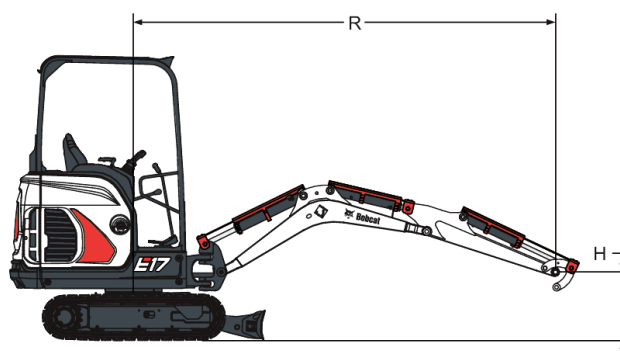

Wysokość punktu podnoszenia [H] (mm)	Maksymalny promień [R] (mm)	Udźwig przy maksymalnym promieniu (kg)	Udźwig przy promieniu 2 000 mm	Udźwig przy promieniu 3 000 mm
2000	2960	336*	-	-
1000	3338	331*	448*	352*
Podłoże	3310	305*	693*	373*
-1000	2875	309*	566*	-
* Znamionowy udźwig układu hydraulicznego				
Wysokość punktu podnoszenia [H] (mm)	Maksymalny promień [R] (mm)	Udźwig przy maksymalnym promieniu (kg)	Udźwig przy promieniu 2 000 mm	Udźwig przy promieniu 3 000 mm
2000	2960	258	-	-
1000	3338	210	448*	246
Podłoże	3310	206	409	236
-1000	2875	247	416	-
* Znamionowy udźwig układu hydraulicznego				
Wysokość punktu podnoszenia [H] (mm)	Maksymalny promień [R] (mm)	Udźwig przy maksymalnym promieniu (kg)	Udźwig przy promieniu 2 000 mm	Udźwig przy promieniu 3 000 mm
2000	3372	305	-	-
1000	3708	246	448*	289
Podłoże	3691	241	485	276
-1000	3315	287	485	-
* Znamionowy udźwig układu hydraulicznego				

Udźwig – długi lemiesz, pokrywy siłowników

Wysokość punktu podnoszenia [H] (mm)	Maksymalny promień [R] (mm)	Udźwig przy maksymalnym promieniu (kg)	Udźwig przy promieniu 2 000 mm	Udźwig przy promieniu 3 000 mm
2000	2960	336*	-	-
1000	3338	331*	448*	352*
Podłoże	3310	305*	693*	373*
-1000	2875	309*	566*	-

* Znamionowy udźwig układu hydraulicznego

Wysokość punktu podnoszenia [H] (mm)	Maksymalny promień [R] (mm)	Udźwig przy maksymalnym promieniu (kg)	Udźwig przy promieniu 2 000 mm	Udźwig przy promieniu 3 000 mm
2000	2960	246	-	-
1000	3338	232	448*	233
Podłoże	3310	225	387	220
-1000	2875	268	391	-

* Znamionowy udźwig układu hydraulicznego

Wysokość punktu podnoszenia [H] (mm)	Maksymalny promień [R] (mm)	Udźwig przy maksymalnym promieniu (kg)	Udźwig przy promieniu 2 000 mm	Udźwig przy promieniu 3 000 mm
2000	3372	292	-	-
1000	3708	232	448*	276
Podłoże	3691	225	462	260
-1000	3315	268	461	-

* Znamionowy udźwig układu hydraulicznego

Wydajność

Siła kopania, dźwignia pogłębiarki (ISO 6015)	9108 N
Siła kopania, łyżka (ISO 6015)	16177 N
Siła uciągu (teoretycznie 90% wydajności)	14334 N
Ciśnienie geostatyczne z gąsienicami gumowymi	29.40 kPa

Czas działania

Czas podnoszenia wysięgnika	4.6 s
Czas opuszczania wysięgnika	3.8 s
Czas obrotu łyżki	2.1 s
Czas zrzutu łyżki	1.3 s
Czas wciągania pogłębiarki	2.9 s
Czas wyciągania pogłębiarki	1.8 s
Czas obrotu wysięgnika w lewo	3.4 s
Czas obrotu wysięgnika w prawo	3.7 s
Czas podnoszenia lemiesza	1.6 s
Czas opuszczania lemiesza	1.8 s
Stopień obrotu	8.7 RPM
Czas wysuwania podwozia	4.1 s

Czas wsuwania podwozia 3.5 s

Masy

Ciężar roboczy z dachem ochronnym i łyżką (ISO 6016)	1711 kg
Dodatkowy ciężar kabiny z nagrzewnicą	96 kg
Masa transportowa (bez osprzętu)	1594 kg
Dodatkowy ciężar długiego lemiesza spycharki	9 kg

Silnik

Producent / Model	Kubota / D722-E4B (Stage V)
Paliwo	Olej napędowy
Chłodzenie	Ciecz, cyrkulacja wymuszona
Maksymalna moc przy 2500 obr./min (ISO 14396)	10.2 kW
Maks. moment obrotowy (SAE)	43.5 Nm
Liczba cylindrów	3
Pojemność skokowa	719 cm ³
Średnica cylindra	67.0 mm
Skok tłoka	68.0 mm
Filtr powietrza	Podwójny suchy papierowy wkład wymienny
Zapłon	Kompresja w silniku wysokoprężnym
Wspomaganie rozruchu	Nagrzewnica powietrza dolotowego
Wentylacja skrzyni korbowej	Zamknięty odpowietrznik
Filtr paliwa	
Odporność na płomień	
Smarowanie	Smarowanie wymuszone z wkładanym filtrem

Instalacja elektryczna

Alternator	12 V — 40 A — otwarty korpus z wewnętrznym regulatorem
Akumulator	Prąd rozruchu na zimno 12 V, 500 A — pojemność zapasowa 90 min
Rozrusznik	12 V — 1,4 kW — napęd z przymusową zmianą przełożenia

Układ hydrauliczny

Typ pompy	Potrójna pompa zębata
Łączna pojemność układu hydraulicznego	32.50 L/min
System zwalniania ciśnienia w obwodach obrotu, lemiesza i przesunięcia	137.0 bar
Pomocniczy zawór nadmiarowy	227.0 bar
System zwalniania ciśnienia w obwodach pomocniczych	250.00 bar
Główne obejście filtra hydraulicznego	3.40 bar
Zawór sterujący	Dziewięciotłoczkowy, typu równoległego, z przepływem otwartym w położeniu neutralnym
Przepływ pomocniczy	32.50 L/min

Siłowniki hydrauliczne

Siłownik wysięgnika	Amortyzacja przy podnoszeniu
Średnica siłownika wysięgnika	63.5 mm
Tłoczyśko siłownika wysięgnika	38.1 mm

Skok siłownika wysięgnika	438.9 mm
Siłownik pogłębiarki	Amortyzacja górna i dolna
Średnica siłownika pogłębiarki	57.2 mm
Tłoczysko siłownika pogłębiarki	38.1 mm
Skok siłownika pogłębiarki	419.9 mm
Siłownik łyżki	Brak amortyzacji
Średnica siłownika łyżki	50.8 mm
Tłoczysko siłownika łyżki	31.8 mm
Skok siłownika łyżki	385.1 mm
Siłownik obrotu wysięgnika	Brak amortyzacji
Średnica siłownika obrotu wysięgnika	60.3 mm
Tłoczysko siłownika obrotu wysięgnika	31.8 mm
Skok siłownika obrotu wysięgnika	411.2 mm
Siłownik lemiesza	Brak amortyzacji
Średnica siłownika lemiesza	57.3 mm
Tłoczysko siłownika lemiesza	31.8 mm
Skok siłownika lemiesza	107.9 mm
Siłownik podwozia	Brak amortyzacji
Średnica siłownika lemiesza	44.5 mm
Tłoczysko siłownika lemiesza	25.4 mm
Skok siłownika lemiesza	385.0 mm

Łyżki

Szerokość (mm)	Masa (kg)	Pojemność bez nadsypu (m ³)	Pojemność znamionowa (m ³)
150	26.3	-	0.011
230	30.4	-	0.017
300	34.5	-	0.025
400	41.7	-	0.036
450	44.8	-	0.041
500	47.7	-	0.047
600	55.2	-	0.058
800	62	-	0.051
1000	74	-	0.065

System obrotowy

Obrót wysięgnika, w lewo	80.0°
Obrót wysięgnika, w prawo	60.0°
Obwód obrotu	Jednorzędowe łożyska kulkowe z wewnętrzną przekładnią
Napęd obrotu	Silnik orbitalny

Układ napędowy

Silnik trakcyjny	Każda gąsienica napędzana jest hydraulicznym osiowym silnikiem tłokowym
Redukcja napędu	Dwustopniowa planetarna przekładnia redukcyjna 23,04:1

Jazda

Szerokość gąsienicy	230.0 mm
Regulatory gąsienicy	Regulatory smarowe, guma
Typ gąsienicy, standard	Połówiczny rozstaw, guma
Prędkość jazdy, niski zakres	2.1 km/h
Prędkość jazdy, wysoki zakres (opcja)	4.3 km/h
Podwozie	Uszczelnione rolki gąsienicy ze wzmocnioną ramą rolek gąsienicy
Liczba rolek gąsienicowych na każdej stronie	3
Zdolność pokonywania wzniesień	30.0°

Hamulce

Hamulec postojowy	Silnik hydrauliczny z blokadą
Hamulec obrotu	Zaciągany sprężyną, zwalniany ciśnieniowo
Hamulec jezdny	Silnik hydrauliczny z blokadą

Pojemności płynów

Zbiornik paliwa	19.00 L
Zbiornik hydrauliczny	14.30 L
Końcowa obudowa napędu (każda)	0.40 L

Dane techniczne płynów

Płyn w układzie chłodzenia silnika

Mieszanka glikolu propylenowego z wodą (53%/47%),
 ochrona przed zamarzaniem do -37°C
 Bańka 5 l – 6904844A, pojemnik 25 l – 6904844B, beczka
 209 l – 6904844C, zbiornik 1000 l – 6904844D
 Olej musi spełniać wymogi API Service Classification dla
 klas CD, CE, CF4, CG4 albo wyższej. Zalecane lepkości
 oleju wg SAE dla przewidywanego zakresu temperatur.

Olej w silniku

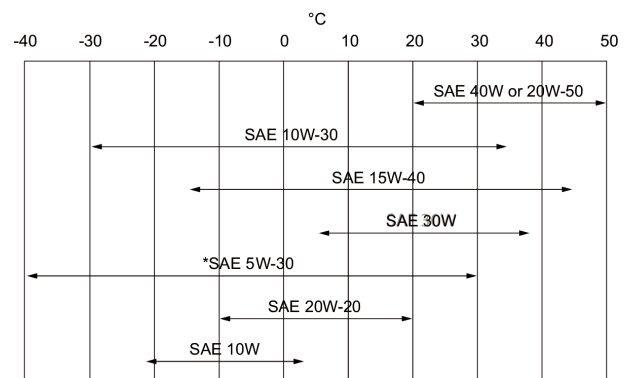

* Można stosować tylko przy odpowiednich parametrach znamionowych silnika wysokoprężnego. W przypadku olejów syntetycznych należy stosować się do zaleceń producenta oleju.

Płyn do układów hydraulicznych

Bobcat Superior SH, bańka 5 l – 6904842A, pojemnik 25 l – 6904842B, beczka 209 l – 6904842C, zbiornik 1000 l – 6904842D
 Bobcat Bio Hydraulic, bańka 5 l – 6904843A, pojemnik 25 l – 6904843B, beczka 209 l – 6904843C, zbiornik 1000 l – 6904843D
 Olej silnikowy nie jest dopuszczalnym zamiennikiem płynu.

Sterowanie

Silnik
 Rozruch
 Lemiesz
 Obrót wysięgnika
 Układ hydrauliczny

Pomocniczy układ hydrauliczny
 Blokada obrotu nadwozia - mocująca i serwisowa
 Hamulec podtrzymujący obrotu nadwozia
 Kierowanie

Dźwignia ręczna z prawej strony
 Rozruch i wyłączanie za pomocą stacyjki
 Dźwignia ręczna z prawej strony
 Pedał z prawej strony
 Dwa joysticki do sterowania wysięgnikiem, łyżką, dźwignią pogłębiarki i obrotem nadwozia
 Pedał z lewej strony
 Silnik hydrauliczny z blokadą
 Zaciągany sprężyną, zwalniany ciśnieniowo
 Kierunek i prędkość jazdy sterowane za pomocą dwóch dźwigni ręcznych albo pedałów

Przyrządy

- Wyświetlacz LCD
 - Licznik godzin pracy
 - Job clock
 - Obroty silnika
 - Napięcie akumulatora
 - Przypomnienie o serwisie
 - Kody serwisowe
 - Podgrzewanie silnika i odliczanie do zadziałania świec żarowych (czas zależy od temperatury płynu chłodzącego silnik)
- Wskaźniki główne
 - Poziom paliwa
 - Temperatura płynu chłodzącego silnika
- Pozostałe wskaźniki
 - High travel speed indicator
 - Pas bezpieczeństwa
 - Blokada lewej konsoli
- Kontrolki ostrzegawcze
 - Ostrzeżenie ogólne
 - Usterka silnika
 - Usterka układu hydraulicznego
- Przyciski
 - Światła
 - Informacja
- Lewa konsola
 - Włącznik wycieraczek/spryskiwacza szyby przedniej (opcja)
 - Przełącznik wysuwanego podwozia
 - Sygnalizator świetlny/strob (opcja)
 - Przełącznik urządzenia ostrzegającego przed przeciążeniem (opcja)

Zdolność do eksploatacji

Wlew paliwa jest umieszczony na zewnątrz i jest wyposażony w blokadę kluczykową w celu ochrony przed wandalizmem. Do następujących elementów można uzyskać dostęp przez tylną klapę lub boczny kołpak dostępowy:

- Oczyszczacz powietrza ze wskaźnikiem
- Akumulator
- Układ chłodzenia (chłodnica silnika i oleju hydraulicznego) w celu oczyszczenia
- Olej silnikowy i filtry paliwa
- Poziom oleju w silniku
- Filtr paliwa
- Rozrusznik
- Wskaźnik poziomu płynu hydraulicznego
- Wskaźnik poziomu paliwa

Punkt centralnego smarowania łożyska obrotowego, obrotowych kół przekładniowych oraz siłownika przesunięcia. Tylna klapa i klapa dostępowa są zamykane na klucz w celu ochrony przed wandalizmem. Łatwy dostęp do wszystkich punktów smarowania.

Wyposażenie standardowe

- 230 mm rubber track
- Lemiesz spycharki (980 mm) z dwoma przedłużeniami (190 mm)
- Odłącznik akumulatora
- Blokadę konsoli sterowania

- Uchwyty na kubki
- Pomocniczy układ hydrauliczny obustronnego działania
- Monitorowanie silnika z funkcją automatycznego wyłączenia
- Odsłonięta przeciwwaga ze stalową tylną klapą o grubości 4 mm jest też najbardziej wysuniętą częścią z tyłu maszyny.
- Ergonomiczne składane pedały jazdy
- Ostrzeżenie o przepełnieniu zbiornika paliwa
- Uchwyt smarownicy
- Klakson
- Blokada hydrauliczna oraz dźwigni sterowania jazdą
- Hydraulic joystick controls
- Podwozie wsuwane hydraulicznie z 1360 mm do 980 mm
- Zwijany pas bezpieczeństwa
- Schowek
- Dach ochronny TOPS/ROPS/FOPS ¹
- Czteropunktowe mocowanie nadwozia
- Separator wody
- Światło robocze (wysięgnik)
- Gwarancja: 24 miesiące, 2000 godzin (w zależności, co nastąpi wcześniej)

Wyposażenie opcjonalne

Options

- Pakiet rozbiórkowy (wysięgnik, ramię, pokrywy siłownika tyżki oraz wytrzymała osłona węży)
- Pakiet transportowy (zawory, zabezpieczenie przeciw przeciążeniom, zaczep do podnoszenia)
- Kabina TOPS/ROPS z ogrzewaniem
- Długi lemiesz spycharki
- Bezpośredni powrót AUX1 do zbiornika
- AUX1 na ramieniu
- Zapłon bezkluczykowy
- Alarm jazdy
- Radio AM/FM MP3
- Dodatkowe lampy halogenowe
- Światło obrotowe
- Fotel amortyzowany Dlx z pokryciem tekstylnym
- Zestaw do zastosowań specjalnych
- Prawe/lewe lusterko
- Gaśnica przeciwpożarowa
- Złącza Klac C i MS01

Osprzęt

- Klac
- Młoty
- Świdry
- Wyposażenie dodatkowe świdra
- Wyposażenie laserowe
- Łyżka otwarta, Klac
- Łyżka otwarta, SW
- Łyżka otwarta, sworzniowa
- Łyżki do kopania, Klac
- Łyżki do kopania, profil niemiecki
- Łyżki do kopania, sworzniowe
- Łyżki do wyrównywania, Klac
- Łyżki do wyrównywania, sworzniowe
- Łyżki do wyrównywania, typ niemiecki
- Łyżki przechyłane, Klac
- Łyżki przechyłane, SW
- Łyżki przechyłane, sworzniowe
- Łyżki szpadłowe, Klac
- Łyżki szpadłowe, SW
- Łyżki szpadłowe, sworzniowe

1. Konstrukcja Roll Over Protective Structure (ROPS) — spełnia wymogi normy ISO 3471. Konstrukcja Tip Over Protective Structure (TOPS) — spełnia wymogi normy ISO 12117. Konstrukcja Falling Object Protective Structure (FOPS) — spełnia wymogi normy ISO 3449.

Ochrona środowiska

Poziom hałasu LpA (Dyrektywa UE 2006/42/WE)	79 dB(A)
Poziom hałasu LWA(Dyrektywa UE 2000/14/WE)	93 dB(A)
Drgania całego ciała (ISO 2631–1)	0.33 ms ⁻²
Drgania dłoni i rąk (ISO 5349–1)	0.51 ms ⁻²

Bezpieczeństwo

Zwijany pas bezpieczeństwa, standard Kabina operatora, standard	Należy go zawsze zapinać podczas obsługi koparki. Kabina otwarta z dachem ochronnym lub opcjonalnie kabina zamknięta. Roll Over Protective Structure (ROPS) — spełnia wymogi norm ISO 3471. Konstrukcja zabezpieczająca w przypadku przewrócenia (Tip Over Protective Structure, TOPS) — spełnia wymogi normy ISO 12117. Falling Objects Protective Structure (FOPS) — spełnia wymogi normy ISO 3449, poziom.
Poręczce, standard	Należy ich zawsze używać podczas wsiadania/wysiadania z koparki.
Nakładka antypoślizgowa, standard	Nakładki z powierzchnią zapobiegającą poślizgowi na progu kabiny należy stosować podczas wsiadania/wysiadania z koparki.
Przednie światła robocze, standard	Używa się ich do prac wewnątrz pomieszczeń i przy małej ilości światła.
Blokada sterowania, standard	Konsola operatora blokuje grupę roboczą i funkcje jazdy, gdy jest w położeniu pionowym.
Dolna blokada podwozia, standard	Automatyczny hamulec tarczowy blokuje nadwozie do podwozia, w celu transportu urządzenia.
Blokada pedału, standard	Zapobiega uruchomieniu funkcji wahnięć wysięgnika.
Alarm jazdy, opcja	Używać w razie potrzeby
Zestaw do zastosowań specjalnych, opcja	Zabezpiecza przed wnikaniem przedmiotów i materiału przez otwory w kabinie.
Podręcznik operatora, standard	